

Sniega barjeras montāžas instrukcija dakstiņu jumtam.

Sniega barjeras ir konstruētas ievērojot Latvijas standartus. Atbilstoši Latvijas teritorijā piemērojamām normatīvajām sniega slodzēm (1. attēls) ir aprēķināts pieļaujamais jumta plaknes platums (2. attēls), no kuras sniega slodze tiek nodota uz sniega barjerām (1. līdz 4. tabula).

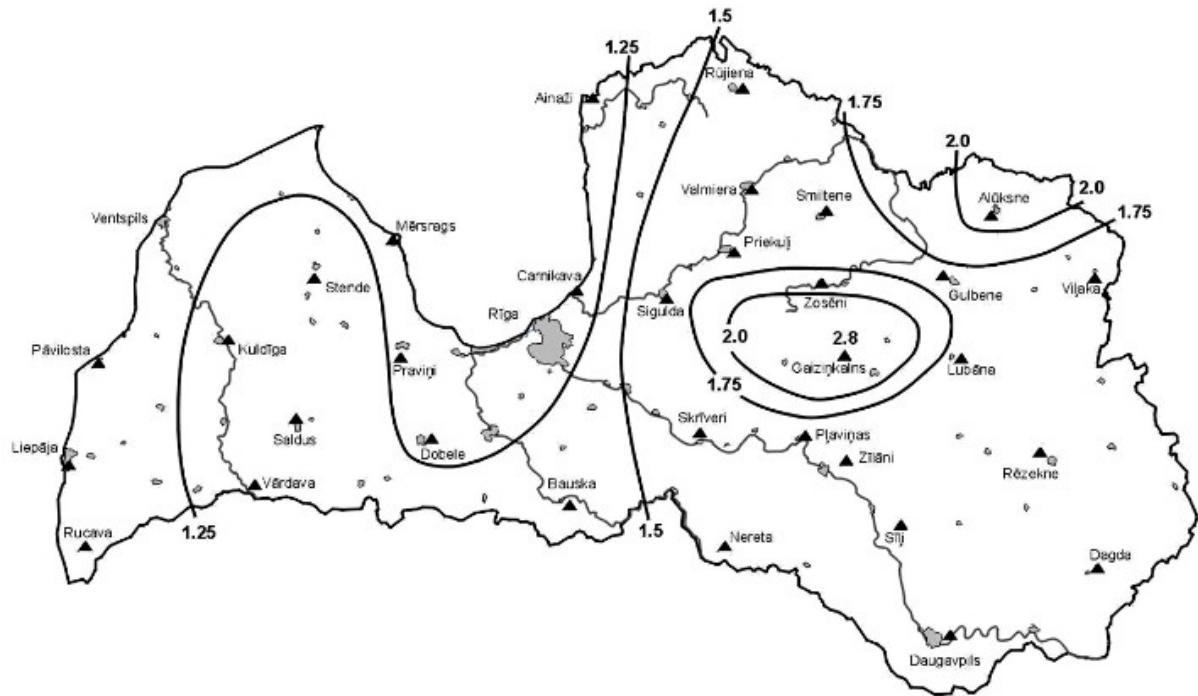

1. attēls. Normatīvās sniega slodzes kN/m² Latvijas teritorijā pēc LBN 003-01 "Būvklimatoloģija" un LVS EN 1991-1-3:2003/NA:201



2. attēls. Ilustratīvi - jumta plaknes, no kuras tiek veikts slodzes aprēķins, attēlojums

Sniega barjeras uzstādīšanas vietas izvēle

- Sniega barjera ir nepieciešama, ja jumta slīpums pārsniedz 7° .
- Sniega barjeras ir jāuzstāda virs ieejām, ietvēm vai dažādiem laukumiem, ja tie atrodas zem ēkas karnīzēm, kā arī virs garāžām vai automašīnu nojumēm.
- Tiek rekomendēts uzstādīt sniega barjeru visas mājas karnīzes garumā. Sniega barjera ir jāuzstāda atbilstoši aprēķinu rezultātiem, kuri parādīti 1. līdz 4. tabulā.
- Sniega barjeras ir jāuzstāda arī tādās vietās, kur ir jāierobežo sniega uzkrāšana no augstākas jumta daļas uz zemāku (3. attēls).
- Sniega barjeras ir jāuzstāda jumta karnīzes tuvumā tā, lai sniega radītā slodze tiktu pārnesta uz nesošo konstrukcijas daļu.

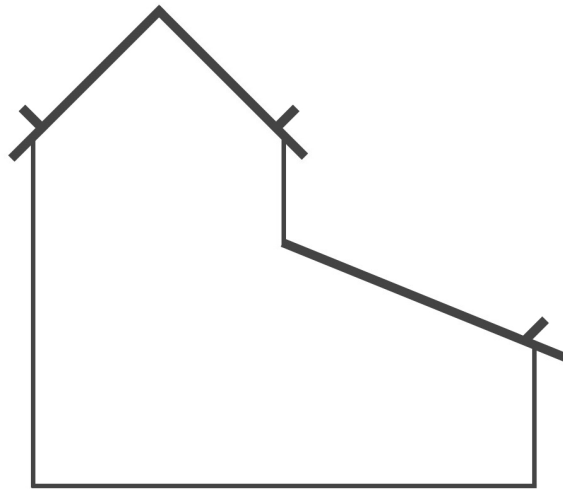

3. attēls

-

Ieteicamais sniega barjeru ar divām ovālām caurulēm novietojums atkarība no jumta slīpuma un normatīvās sniega slodzes ir parādīts 1. līdz 4. tabulā. Ja sniega slodze pārsniedz šo normu, tad sniegs no jumta ir jānofīra.

1. tabula

Pieļaujamo jumta plaknes platums, stiprinot ar 2. gab. Ø6,5 mm kl.5.6 skrūvēm 25 mm latojumā

Normatīvā sniega slodze (kN/m ²)		1,25				1,5				1,75				2,0				2,8			
Stiprinājumu solis (mm)		600	900	1200	1500	600	900	1200	1500	600	900	1200	1500	600	900	1200	1500	600	900	1200	1500
Jumta slīpums	10°	17,8	11,9	8,9	7,1	14,9	9,9	7,4	5,9	12,7	8,5	6,4	5,1	11,1	7,4	5,6	4,5	8,0	5,3	4,0	3,2
	15°	12,0	8,0	6,0	4,8	10,0	6,6	5,0	4,0	8,5	5,7	4,3	3,4	7,5	5,0	3,7	3,0	5,3	3,6	2,7	2,1
	20°	9,1	6,0	4,5	3,6	7,5	5,0	3,8	3,0	6,5	4,3	3,2	2,6	5,7	3,8	2,8	2,3	4,0	2,7	2,0	1,6
	25°	7,3	4,9	3,7	2,9	6,1	4,1	3,1	2,4	5,2	3,5	2,6	2,1	4,6	3,1	2,3	1,8	3,3	2,2	1,6	1,3
	30°	6,2	4,1	3,1	2,5	5,2	3,4	2,6	2,1	4,4	2,9	2,2	1,8	3,9	2,6	1,9	1,5	2,8	1,8	1,4	1,1
	35°	5,4	3,6	2,7	2,2	4,5	3,0	2,2	1,8	3,9	2,6	1,9	1,5	3,4	2,2	1,7	1,3	2,4	1,6	1,2	1,0
	40°	4,8	3,2	2,4	1,9	4,0	2,7	2,0	1,6	3,4	2,3	1,7	1,4	3,0	2,0	1,5	1,2	2,2	1,4	1,1	0,9

2. tabula

Pieļaujamo jumta plaknes platums, stiprinot ar 2. gab. Ø6,5 mm kl.5.6 skrūvēm 32 mm latojumā

Normatīvā sniega slodze (kN/m ²)		1,25				1,5				1,75				2,0				2,8			
Stiprinājumu solis (mm)		600	900	1200	1500	600	900	1200	1500	600	900	1200	1500	600	900	1200	1500	600	900	1200	1500
Jumta slīpums	10°	22,8	15,2	11,4	9,1	19,0	12,7	9,5	7,6	16,3	10,9	8,1	6,5	14,3	9,5	7,1	5,7	10,2	6,8	5,1	4,1
	15°	15,3	10,2	7,7	6,1	12,8	8,5	6,4	5,1	10,9	7,3	5,5	4,4	9,6	6,4	4,8	3,8	6,8	4,6	3,4	2,7
	20°	11,6	7,7	5,8	4,6	9,7	6,4	4,8	3,9	8,3	5,5	4,1	3,3	7,2	4,8	3,6	2,9	5,2	3,4	2,6	2,1
	25°	9,4	6,2	4,7	3,7	7,8	5,2	3,9	3,1	6,7	4,5	3,3	2,7	5,9	3,9	2,9	2,3	4,2	2,8	2,1	1,7
	30°	7,9	5,3	4,0	3,2	6,6	4,4	3,3	2,6	5,7	3,8	2,8	2,3	5,0	3,3	2,5	2,0	3,5	2,4	1,8	1,4
	35°	6,9	4,6	3,5	2,8	5,8	3,8	2,9	2,3	4,9	3,3	2,5	2,0	4,3	2,9	2,2	1,7	3,1	2,1	1,5	1,2
	40°	6,2	4,1	3,1	2,5	5,1	3,4	2,6	2,1	4,4	2,9	2,2	1,8	3,9	2,6	1,9	1,5	2,8	1,8	1,4	1,1

3. tabula

Pieļaujамais jumta plaknes platums, stiprinot ar 2. gab. Ø7 mm kl.5.6 skrūvēm 25 mm latojumā

Normatīvā sniega slodze (kN/m ²)		1,25				1,5				1,75				2,0				2,8			
Stiprinājumu solis (mm)		600	900	1200	1500	600	900	1200	1500	600	900	1200	1500	600	900	1200	1500	600	900	1200	1500
Jumta slīpums	10°	19,1	12,7	9,5	7,6	15,9	10,6	8,0	6,4	13,6	9,1	6,8	5,5	11,9	8,0	6,0	4,8	8,5	5,7	4,3	3,4
	15°	12,8	8,5	6,4	5,1	10,7	7,1	5,3	4,3	9,1	6,1	4,6	3,7	8,0	5,3	4,0	3,2	5,7	3,8	2,9	2,3
	20°	9,7	6,5	4,8	3,9	8,1	5,4	4,0	3,2	6,9	4,6	3,5	2,8	6,1	4,0	3,0	2,4	4,3	2,9	2,2	1,7
	25°	7,8	5,2	3,9	3,1	6,5	4,4	3,3	2,6	5,6	3,7	2,8	2,2	4,9	3,3	2,5	2,0	3,5	2,3	1,8	1,4
	30°	6,6	4,4	3,3	2,7	5,5	3,7	2,8	2,2	4,7	3,2	2,4	1,9	4,1	2,8	2,1	1,7	3,0	2,0	1,5	1,2
	35°	5,8	3,9	2,9	2,3	4,8	3,2	2,4	1,9	4,1	2,8	2,1	1,7	3,6	2,4	1,8	1,4	2,6	1,7	1,3	1,0
	40°	5,2	3,4	2,6	2,1	4,3	2,9	2,1	1,7	3,7	2,5	1,8	1,5	3,2	2,1	1,6	1,3	2,3	1,5	1,2	0,9

4. tabula

Pieļaujамais jumta plaknes platums, stiprinot ar 2. gab. Ø7 mm kl.5.6 skrūvēm 32 mm latojumā

Normatīvā sniega slodze (kN/m ²)		1,25				1,5				1,75				2,0				2,8			
Stiprinājumu solis (mm)		600	900	1200	1500	600	900	1200	1500	600	900	1200	1500	600	900	1200	1500	600	900	1200	1500
Jumta slīpums	10°	24,4	16,3	12,2	9,8	20,4	13,6	10,2	8,1	17,5	11,6	8,7	7,0	15,3	10,2	7,6	6,1	10,9	7,3	5,5	4,4
	15°	16,4	10,9	8,2	6,6	13,7	9,1	6,8	5,5	11,7	7,8	5,9	4,7	10,2	6,8	5,1	4,1	7,3	4,9	3,7	2,9
	20°	12,4	8,3	6,2	5,0	10,3	6,9	5,2	4,1	8,9	5,9	4,4	3,5	7,8	5,2	3,9	3,1	5,5	3,7	2,8	2,2
	25°	10,0	6,7	5,0	4,0	8,4	5,6	4,2	3,3	7,2	4,8	3,6	2,9	6,3	4,2	3,1	2,5	4,5	3,0	2,2	1,8
	30°	8,5	5,7	4,2	3,4	7,1	4,7	3,5	2,8	6,1	4,0	3,0	2,4	5,3	3,5	2,7	2,1	3,8	2,5	1,9	1,5
	35°	7,4	4,9	3,7	3,0	6,2	4,1	3,1	2,5	5,3	3,5	2,6	2,1	4,6	3,1	2,3	1,8	3,3	2,2	1,7	1,3
	40°	6,6	4,4	3,3	2,6	5,5	3,7	2,8	2,2	4,7	3,1	2,4	1,9	4,1	2,8	2,1	1,7	2,9	2,0	1,5	1,2

Sniega barjeras komplekts

5. tabula

Nr.	Nosaukums	gab.
1	Ovāla caurule, 3,0m	2
2	Stiprinājums	4
3	Bultskrūve M8 x 30	4
4	Pašiegriezošās skrūves Ø6,5 mm vai Ø7 mm	8
5	Uzgrieznis M8	4
6	Blīvējums UPDS	8

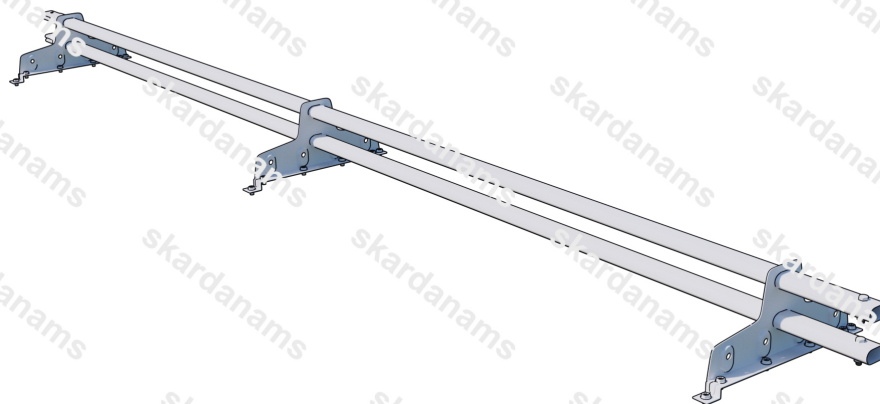

4. attēls (sniega barjeras pamatelementi)

Sniega barjeras uzstādīšana

- Rūpīgi izplānojiet sniega barjeras uzstādīšanas vietu.
- Pārliedzieties par jumta konstrukcijas drošumu un pārbaudiet, vai jumts ir uzstādīts saskaņā ar tā montāžas instrukciju. Pārliedzieties, ka attālums starp jumta latām ir 350 mm un ka jumta lats ir taisns un ar līdzenām malām. Sniega barjera ir jāuzstāda vietās virs jumta latām.
- Nepieciešamo attālumu starp sniega barjeras stiprinājumiem aprēķina, izmantojot iegūtos rezultātus, kuri parādīti 1. līdz 4. tabulā. Parasti dakstiņu jumtam attālums starp stiprinājumiem ir no 0,6 m līdz 1,5 m.

- Sniega barjeras ir jāuzstāda taisnā līnijā. Pirms stiprinājumu uzstādīšanas plānotās barjeras vietas iezīmējiet ar taisnu līniju. Šim mērķim var izmantot, piemēram, krāsainu krīta auklu.
- Uzstādiet stiprinājumus kā parādīts 5. attēlā. Pirms stiprinājumu uzstādīšanas pārliedzinieties, ka jumta lata atrodas zem skrūvju vietām. Dakstiņu jumtiem attālums starp jumta latām parasti ir 350 mm. Stiprinājumu apakšējā daļā ir vairāki caurumi, lai pielāgotu stiprinājumu dažādiem dakstiņu jumtiem. Skrūvju vietas ir cieši jānoblīvē ar blīvējumu, novietojot to starp stiprinājumu un jumtu tam paredzētajās vietās.
- Stiprinājumu skrūvēšanai pie jumta izmanto 2. gab. Ø6,5mm vai Ø7 mm kl.5.6 skrūves 25 mm un 32 mm latojumā – skatīt 1. līdz 4. tabulu.
- Novietojiet ovālās caurules tām paredzētajās vietās. Maksimālais attālums starp stiprinājumiem un brīvajiem cauruļu galiem nedrīkst pārsniegt 100 mm.
- Sniega barjeru var pagarināt, savienojot caurules vienu ar otru un sastiprinot savienojumu vietas ar bultskrūvēm M8 x 30 un uzgriežņiem M8. Izmantojiet zāģi, ja nepieciešams saīsināt caurules. Cauruļu savienojumam jāatrodas ne tuvāk par 300 mm no stiprinājuma. Lai caurules 232977 neslīdētu, brīvos cauruļu galus nobloķējiet, ieskrūvējot tajos bultskrūves M8 x 30 ar uzgriežņiem M8.

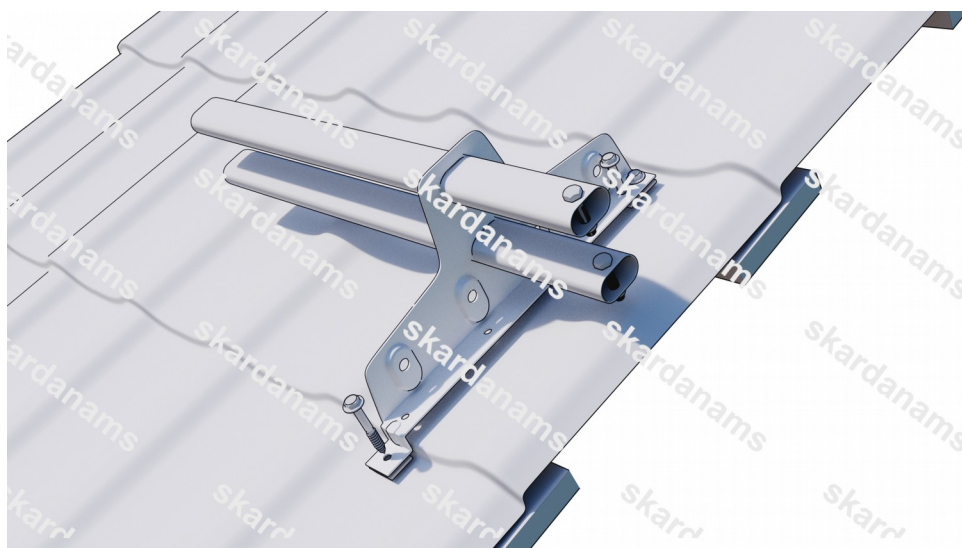

5. attēls (sniega barjeras stiprināšana)